



LO SHARIN

Questo progetto è particolarmente interessante per tutti quei Comuni o enti che desiderano realizzare nella propria città il famoso Bike Sharing. Si è pensato ad uno Sharing con le bici elettriche a pedalata assistita considerando che quasi tutti quelli realizzati con la classica bici sono stati un flop. L'utilizzatore, si è evidenziato, è interessato ad una attività fisica limitata e con gli stessi benefici di una meravigliosa passeggiata in bici.

Il quantitativo minimo che un Comune o un Ente può prenotare è di 20 blocchi ed ogni blocco è costituito da un rack per il parcheggio delle bici e successivamente anche degli scooter, 5 bici a pedalata assistita. I venti blocchi prenotati potranno essere distribuiti a tutte le aziende sul territorio che si occupano di ricezione turistica (alberghi, B&B, Pensioni ed Agriturismi. Avranno un costo per il Comune o l'Ente di € 76.000,00 che potrà essere ripartito fra le strutture interessate o parzialmente a propria discrezione. Individuate le strutture si stipulerà un accordo quadro fra la casa madre, il Comune o l'Ente e la struttura turistica. L'accordo prevedrà l'utilizzo da parte della struttura del blocco e/o dei blocchi assegnati per il noleggio ai propri clienti con una tariffa già ben stabilita di € 20,00 al giorno delle quali il 50% sarà della struttura il 10% sarà del Comune o dell'Ente che ha sottoscritto l'accordo iniziale e il restante 90% sarà restituito alla casa madre che in cambio si occuperà dell'intera gestione della manutenzione ed ammodernamento del blocco.

Ad ogni struttura che sottoscriverà l'accordo verrà consegnato oltre che al rack per il parcheggio delle bici e alle cinque bici (tutte munite di GPS incorporato e con tutti i componenti della bici marchiati con il numero di matricola assegnato alla bici stessa, una tavoletta grafica per la raccolta in digitale della firma del cliente sul contratto di locazione e la password per entrare nel sistema telematico da dove potranno arrivare le prenotazioni sia delle camere che del noleggio. Sempre online la struttura potrà ricevere le prenotazioni e darne conferma, monitorare la posizione del suo parco veicolare, stampare il contratto di locazione in più lingue ed effettuare la rendicontazione settimanale dei noleggi e delle prenotazioni ricevute. Inoltre per le strutture sprovviste di sistema di video protezione da orientare sul rack portabici verrà consegnato un sistema totalmente autonomo con due telecamere senza fili in wifi una centralina di registrazione mensile e un monitor per controllare. Quando una bici avrà raggiunto il numero di 250 noleggi giornalieri verrà in automatico sostituita dal modello nuovo. Al raggiungimento dei 350 noleggi giornalieri su tutte le bici del blocco la struttura riceverà due scooteroni elettrici senza pagare ulteriori spese.



INTELLIGENTE



SISTEMA OPERATIVO ONLINE PER LE PRENOTAZIONI ALBERGHIERE E DEL NOLEGGIO



Tipologia Lucchetto in dotazione a tutte le bici



Modello di rack per il parcheggio di bici e scooter in dotazione al sistema

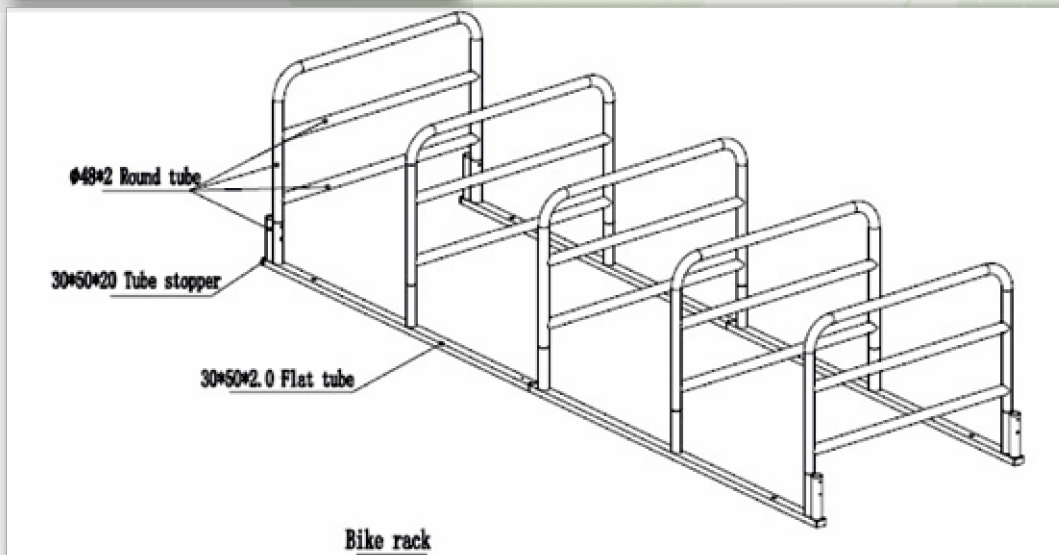

TAVOLETTA PER LA RACCOLTA FIRMA CLIENTE

